

ZABER

コントローラ内蔵精密電動ロータリステージ： モデル X-RSB060AD/AU-PTB2 シリーズ



モデル：
X-RSB060AU-PTB2

Zaber's X-RSB60AD-PTB2 モデルステージは外径サイズが 60 mm で、内径 25 mm (1 インチ) アパーチャー貫通穴付です。コンパクト且つ低床ボディにも関わらず、最大荷重は 200N(20 Kg)とハイパワーです。最高速度 3000° /秒 (500 rpm) なので、比較的軽量荷重で高速・高分解能回転制御が必要な用途に最適です。内蔵のコントローラにてエンコーダ信号をクローズドループフィードバック制御により、常にスリップ/ストール (抜けパルス/脱調) にて自動補正されます。モータ構成は 2 種類用意されています。上向きと下向き構成です。上向きモータ構成の場合はデバイスを平らな面に設置でき、下向きモータ構成の場合は、搭載物が回転テーブルからはみ出ても 360° 干渉されることなく回転できます。RSB ステージは Zaber 社のどのコントローラでも、電源プラグ挿入後即使用可です。

X-RSB060AD-PTB2 / X-RSB060AU-PTB2

シリーズ電動ロータリステージ

- 360° 連続回転
- 最高速度 500 rpm (3000° /秒)
- 開口径 25 mm
- モータ構成 2 機種 (上部、下部設置型)
- エンコーダは装備していません。

製品名	概説
X-RSB060AD-PTB2	電動回転ステージ, 360° 回転, 外径 60 mm, 高速モデル, モータ下向き仕様
X-RSB060AU-PTB2	電動回転ステージ, 360° 回転, 外径 60 mm, 高速モデル, モータ上向き仕様

注記：

-PTB2：外部コントローラとの接続用コネクタ付き

精密電動ロータリステージ：X-RSB060AD/AU-PTB2 シリーズ仕様

グループ仕様 - X-RSB シリーズ

仕様	データ	代替単位
内蔵コントローラ	内蔵	
マイクロステップサイズ	0.005625 °	98.173 urad
動作範囲	360 度	
精度 (一方向にて)	0.2 度	3.490000 mrad
繰り返し精度	< 0.01 度	< 0.174 mrad
バックラッシュ	< 0.1 度	< 1.745 mrad
最高回転速度	3000 度/秒	500.0 rpm
最低回転速度	0.026 度/秒	453.778 urad/s
速度分解能	0.026 度/秒	453.778 urad/s
エンコーダタイプ	無し	
最大連続トルク	250 N-cm	
最大中心荷重	200 N	
最大カンチレバー荷重	410 N-cm	
ステージ直径	60 mm	2.362 "
モータタイプ	ステッパモータ(2 相)	
モータ定格電流	2000 mA/相	
電源電圧	24 - 48 VDC	
モータ巻き線抵抗	2.9 オーム/相	
インダクタンス	2.8 mH /相	
モータ結線	D サブ 15 オス	
機械的駆動システム	同期型ベルト駆動	
リミット又はホーム検出	磁気ホームセンサー	
操作温度範囲	0-50 °C	
RoHS 指令適合	準拠	
CE マーキング適合	準拠	
重量	0.88 kg	

速度：トルク特性表

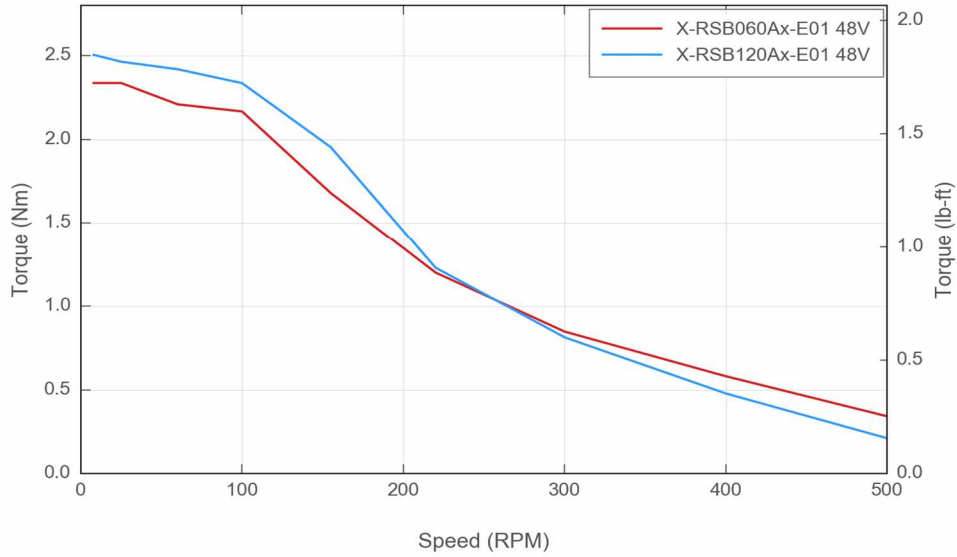

ZABER
X-RSB060 Rotation Stage
dimensions in mm

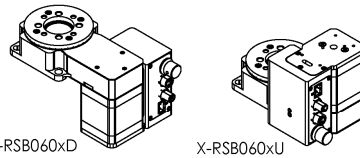

*See product page for complete list of available models at www.zaber.com

X-RSB060xD shown below

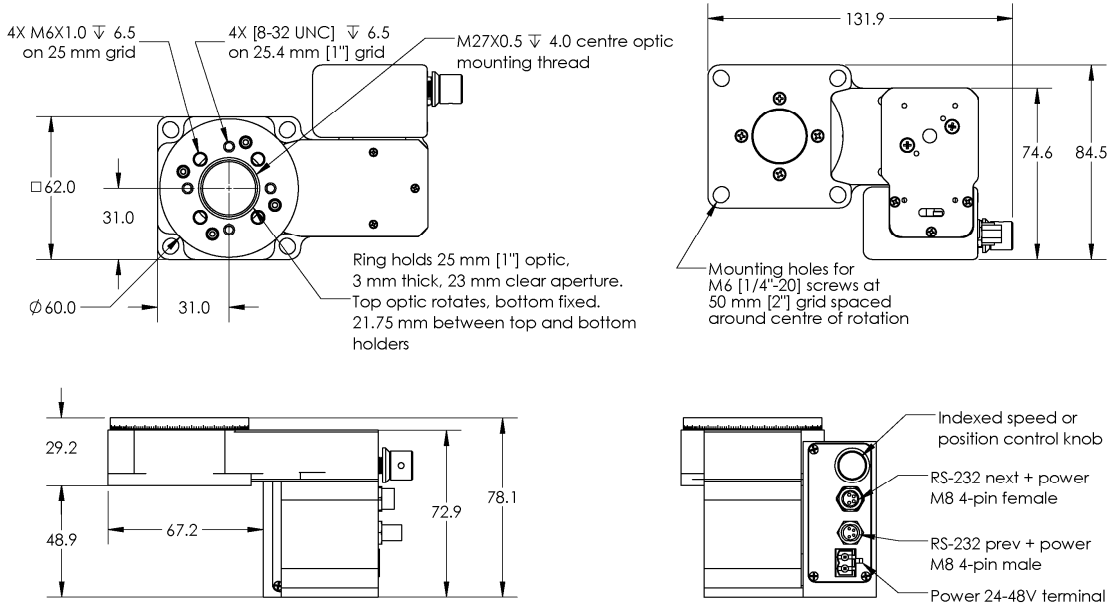

モデル：
X-RSB060AD-PTB2

モーターがステージ下方に配置その他仕様は上記仕様と同じ

テクノロジーリンク株式会社
TECHNOLOGY LINK, LTD.

〒171-0022 東京都豊島区南池袋 3-18-35
OKビル 2階

Tel: 03-5924-6750 Fax: 03-5924-6751

E-mail: sales@technology-l.com

URL: <http://www.technology-link.jp>